

Montage- und Wartungsan- leitung



Amsterdam+



LEKKER®



Contact

Australia

Phone

1300 053 525 – Melbourne
0466 596 301 – Sydney

Adresse

23 Provost Street,
North Melbourne,
3051, VIC, Australia
415 Bourke Street, Surry Hills,
2010, NSW, Australia

Email

info.au@lekkerbikes.com
sydneystore@lekkerbikes.com

Europe & USA

Phone

+31-681878491

Adresse

Tweede Kostverlorenkade 68
1053 SB Amsterdam
Niederlande

Email

info.eu@lekkerbikes.com

lekkerbikes.com



Warnung

Aus Sicherheitsgründen empfehlen wir das Montieren Ihres Lekkerbikes durch einen professionellen Fahrradmechaniker durchführen zu lassen.

Enjoy your Amsterdam+

Lieber LEKKER Kunde, zuerst einmal herzlichen Glückwunsch zu Ihrem brandneuen Fahrrad! Wir können es kaum erwarten, dass Sie den Nervenkitzel und die Freude erleben, Ihr LEKKER-BIKE auf die Amsterdamer Art zu fahren.

Aber bevor es losgeht, möchten wir Ihnen helfen, sicherzustellen, dass Ihr Fahrrad in einem Top-Zustand ist und wir geben Ihnen ein paar Tipps damit es auch so bleibt.

In diesem Handbuch werden alle erforderlichen Werkzeuge und Kenntnisse beschrieben um Ihrem Fahrrad den letzten Schliff zu geben, sowie seine Verwendung und nützliche Anleitung für Wartung und Pflege. Freuen Sie sich auf das, was kommen wird. Wir garantieren, dass es sich lohnt, auch wenn Sie ein erfahrener Fahrer sind.

Die ersten Kapitel sind wichtig für Ihre Sicherheit und das Fahrgefühl.



Hinweis: Wir müssen betonen, dass dieses Handbuch Ihnen nicht die Fähigkeiten eines Fahrradmechanikers vermittelt. Sogar ein Handbuch, das so groß ist wie alle Harry Potters Bücher zusammen, kann nicht jede mögliche Kombination, Trick und alle verfügbare Komponenten beschreiben. Aus diesem Grund konzentriert sich dieses Handbuch nur auf Ihr neues Lekker Fahrrad, Standardmontage und lenkt Ihre Aufmerksamkeit auf wichtige Hinweise, Warnungen und Wartung.



Inhalt

s08	<u>01.</u> Los gehts!
s12	<u>02</u> Den Sattel und Lenker montieren
s14	<u>03</u> Die Pedale montieren
s16	<u>04</u> Ausrichten der Bremsen
s18	<u>05</u> Batterie montieren
s20	<u>06</u> Display Bedienung
s22	<u>07</u> Ein paar letzte Dinge
s24	<u>08</u> Sicherheit und Garantie
s26	<u>09</u> Batteriezustand

01. Los gehts!

Wir haben dieses Handbuch für Sie erstellt, um Ihnen zu helfen, mit Ihrem LEKKER-BIKE das Beste zu erreichen.. Führen Sie die folgenden Schritte durch, und Sie werden in kürzester Zeit viel Freude und Vergnügen an Ihrem LEKKER-BIKE haben.

Also, ohne weitere Umschweife, packen Sie Ihr LEKKER-BIKE aus und genießen Sie es. Sobald Sie die Verpackung entfernt haben, stellen Sie sicher, dass Sie Ihr Werkzeug Set zur Hand haben, wie in der Abbildung auf der nächsten Seite gezeigt.

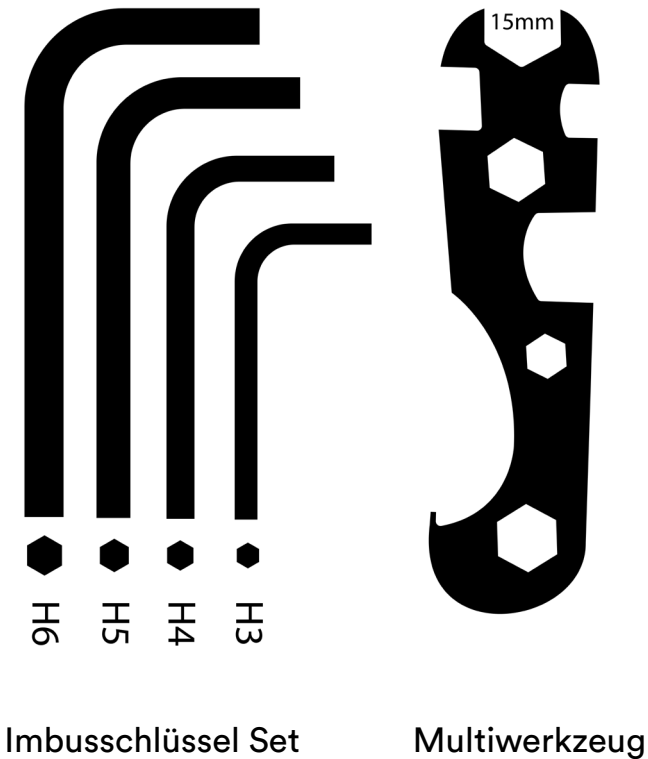

Imbusschlüssel Set

Multiwerkzeug



02. Den Sattel und Lenker montieren

Sattel.

Lösen Sie mit einem 5-mm-Imbusschlüssel die Klemmschraube der Sattelstütze und stellen Sie die Höhe der Sattelstütze ein. Stellen Sie sicher, dass es sich in der richtigen Höhe für Sie befindet, und ziehen Sie die Schraube fest.

Tipp: Ihr Knie sollte sich leicht beugen, wenn sich das Pedal in seiner niedrigsten Position befindet, während Sie auf dem Sattel sitzen.

Lenker.

Schritt 1: Befestigen Sie nun mit einem 4-mm-Imbusschlüssel den Lenker am Lenkervorbau und stellen Sie sicher, dass die 4 Schrauben richtig zentriert und angezogen **sind**.

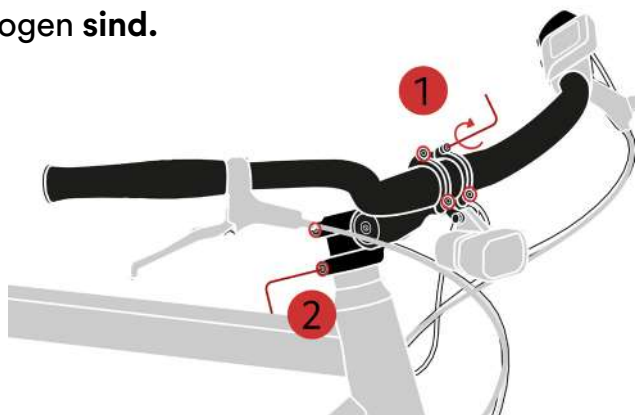

Schritt 2: Als nächstes richten Sie den Lenker so aus, dass er gerade und senkrecht zum Rahmen steht. Ziehen Sie dann den Lenkervorbau mit dem 4-mm-Imbusschlüssel an der vorderen Gabel fest.

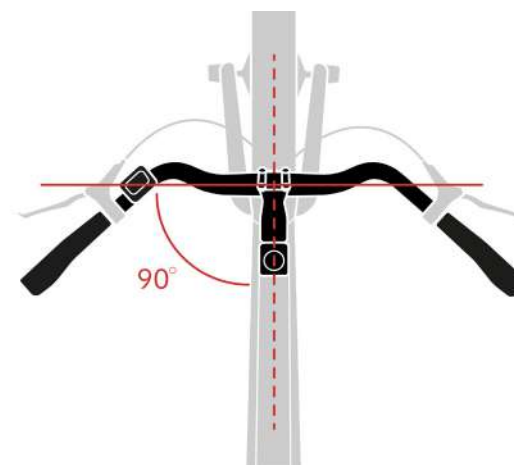

Tipp: Wenn Sie die Winkel Ihrer Griffe, Bremsen und Schalthebel einstellen möchten, können Sie dies mit einer einfachen Drehung des Imbusschlüssels 3 oder 4 mal tun. Allerdings sollte dies bereits richtig eingestellt sein.

03. Die Pedale montieren

Zur Montage der Pedale benötigen Sie einen 15 mm Mausschlüssel. Setzen Sie das Pedal in die Kurbel ein und stellen Sie sicher, dass die Pedale richtig angezogen sind. Bitte beachten Sie unten in der Abbildung, welches Pedal auf jeder Seite des Fahrrads eingesetzt werden sollte.

LINKES Pedal: Dies ist das Pedal mit eingedrückt horizontalen Linien auf dem kleinen Teil zwischen Pedal und Gewinde.

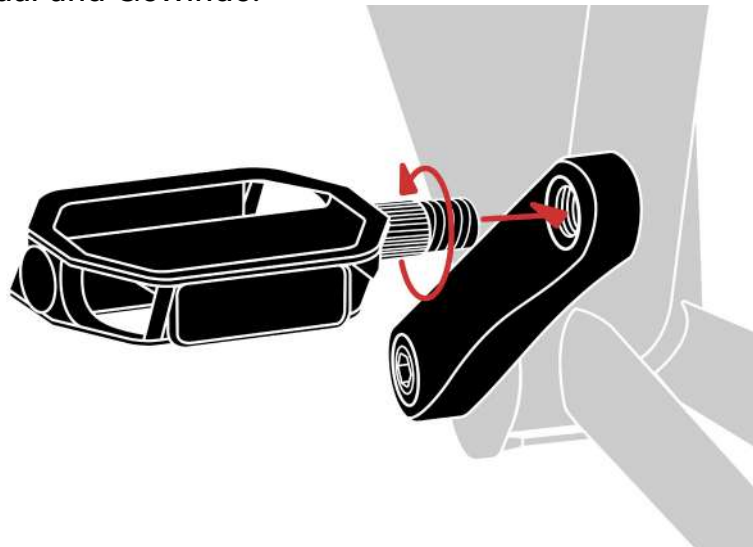

RECHTES Pedal: Dieses Pedal hat keine einbezogenen Linien und ist glatt zwischen Pedal und Gewinde.

ACHTUNG: Bitte überprüfen Sie die Gewinderichtung, bevor Sie die Pedale einsetzen. Das Anbringen des Pegels an der falschen Seite kann den Kurbelarm beschädigen und ist nicht von der Garantie abgedeckt.

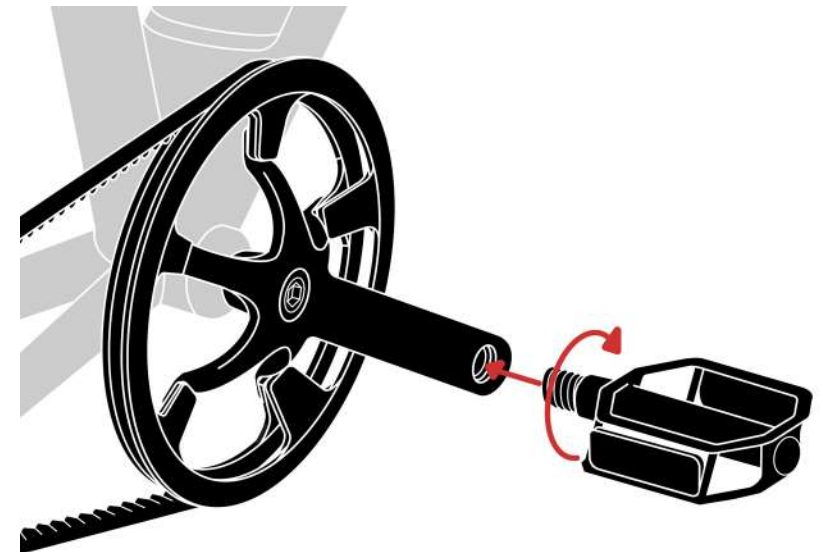

04. Ausrichten der Bremsen

Heben Sie das Rad vom Boden und lassen Sie es drehen. Es sollte sich frei und ohne Geräusche drehen. Wenn Sie ein metallisches Geräusch einer Reibung hören, müssen die Bremsen angepasst werden.

Dazu müssen Sie den 5-mm-Imbusschlüssel verwenden. Stellen Sie den Bremssattel mit dem Fahrrad auf den Kopf. Sie müssen die beiden 5-mm-Imbusschrauben (auf der Oberseite des Bremssattels) leicht lösen, damit Sie den Bremssattel leicht horizontal bewegen können, sodass sich der Scheibenrotor frei zwischen den Bremsbelägen bewegen kann.

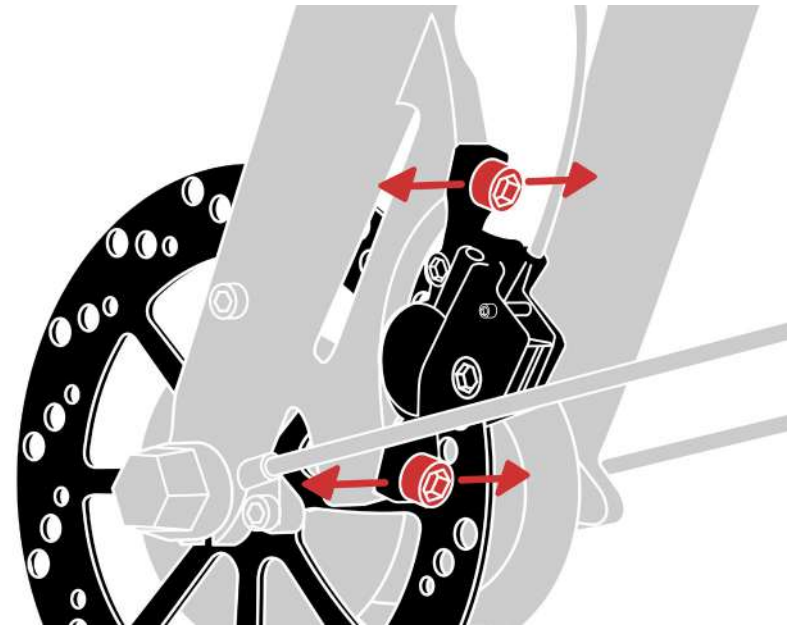

05. Batterie montieren

Stellen Sie sicher, dass die Batterie richtig in den Rahmen eingesetzt ist. Wenn Sie einen Klick spüren, wissen Sie, dass es verriegelt ist. Zum aufladen können Sie mit Ihrem Batterieschlüssel (1 in der Abbildung) die Batterie leicht entfernen. Ihre Batterie kann aufgeladen werden, während sich die Batterie im Rahmen befindet, oder Sie nehmen ihn einfach heraus (2 in der Abbildung) und laden die Batterie separat auf. Denken Sie daran, den Schlüssel während der Fahrt aus dem Batterieschloss zu entfernen.

Alle Batterien werden teilweise aufgeladen geliefert. Um jedoch das Beste aus Ihrer Batterie herauszuholen, empfehlen wir Ihnen jedoch dringend das Kapitel über den Batteriezustand in Kapitel 9 dieses Handbuchs zu lesen.

Sobald Sie die Batterie eingelegt haben, ist es Zeit, das Fahrrad einzuschalten!

Hinweis: Alle Batterien und Rahmen sind wasserdicht, aber wenn Sie das Fahrrad über Nacht oder für längere Zeit draußen lagern, empfehlen wir, dass die Batterie entfernt und im Inneren aufbewahrt wird und das Fahrrad abgedeckt und gelagert wird. Das Entfernen der Batterie über Nacht wird nicht nur dazu beitragen, die Gesamtlebensdauer zu maximieren, sondern auch das Diebstahlrisiko senken.

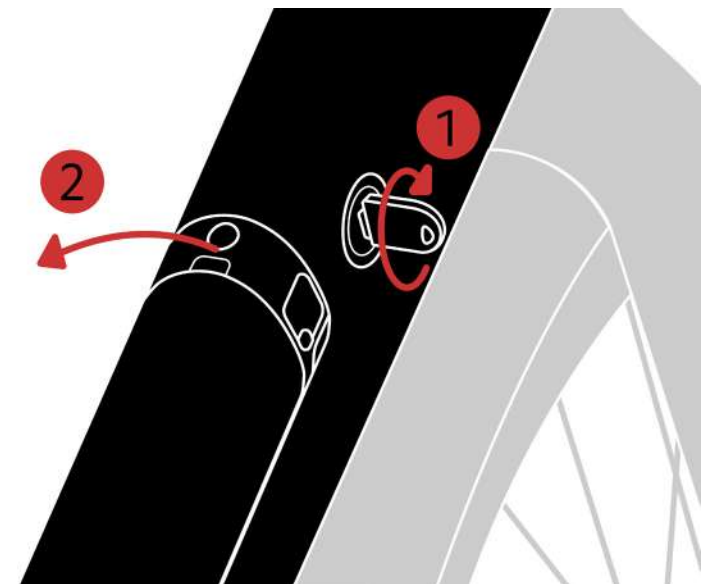

06. Display Bedienung

Wir empfehlen Ihnen, sich auf Ihr Fahrrad zu setzen, bevor Sie es einschalten. Das bedeutet, dass Sie die volle Kontrolle über das Fahrrad haben und Unfälle vermeiden können.

Um Ihr Amsterdam+ einzuschalten, halten Sie die Ein-/Aus-Taste auf dem Display auf der linken Seite des Lenkers 2 Sekunden lang gedrückt. Dadurch wird das Display eingeschaltet.



Einmal eingeschaltet, können Sie mit den Tasten + und - auf der Vorderseite des Displays durch die 5 Stufen der Motorunterstützung scrollen. Detaillierte Anweisungen für Ihren Bildschirm finden Sie in der Bafang-Anleitung, die Sie auf unserer Website im PDF-Format finden.

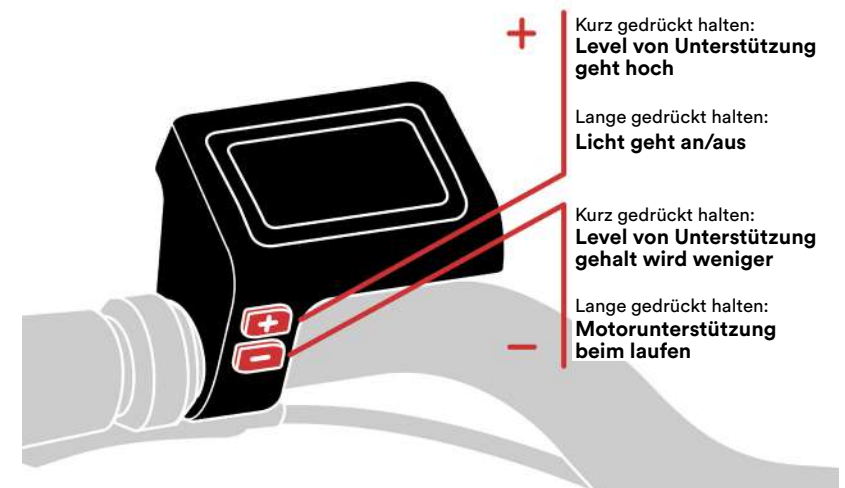

07. Ein paar letzte Dinge

Installieren Sie die Klingel an Ihrem Lenker in Ihrer bevorzugten Position. Diese befindet sich in der Regel auf der linken Seite neben dem Bremshebel.

Pumpen Sie die Reifen auf 55-65 PSI

Wenn Sie Zubehör wie Gepäckträger, Schlösser oder Lampen bestellt haben, vergessen Sie nicht, diese auch zu montieren. Sie kommen jeweils mit einer eigenen Anleitung und haben auch ihre eigenen Befestigungspunkte.

Jetzt kann es loslegen. Genießen Sie Ihre Fahrt, auf die Amsterdamer Art und Weise!



08. Safety and warranty

Wir bieten eine 2-Jahres-Garantie auf unsere Lekker-Rahmen. Zusätzlich bieten wir Ihnen 2 Jahre Garantie an den Komponenten unserer verschiedenen Modelle ab dem Kauftag. Diese Garantie gilt nur für austauschbare Komponenten. Leider ist unsere Garantie nicht übertragbar (auch wenn Sie an einen anderen Käufer verkauft wird) und kann nur vom ursprünglichen Käufer eines Lekker-Produkts verwendet werden. Wenn Sie die Garantie in Anspruch nehmen möchten, stellen Sie bitte sicher, dass Sie Ihren Beleg haben und gehen Sie zum Original-Shop, in dem Sie Ihren Kauf getätigt haben.

Es gibt Fälle, in denen unsere Garantie ungültig ist. Unsere Garantie gilt nicht für Verschleiß, unsachgemäße Montage oder Wartung. Es gibt keine Garantie im Falle von: Schäden, die durch Unfälle, unsachgemäße Verwendung oder Fahrlässigkeit verursacht werden. Unsere Garantie erlischt auch, wenn Änderungen am ursprünglichen Design des Lekker-Bikes vorgenommen werden.

Alle Pedelec-E-Bikes müssen auf 250 W Leistung begrenzt sein und die Motorunterstützung darf 25 km/h nicht überschreiten. LEKKER Bikes haftet nicht für Änderungen am Motor oder System, die sich auf die Leistung des Motors auswirken können.

Nehmen Sie keine Änderungen an der Elektrik vor oder passen Sie andere Produkte an, die darauf abzielen, die Leistungsabgabe Ihres E-Bikes zu erhöhen. In der Regel verkürzen Sie die Lebensdauer des Systems, es besteht die Gefahr, dass die Antriebseinheit (Motor) und auch das E-Bike selbst beschädigt werden. Es besteht auch die Gefahr, dass Sie die Garantie Ihres E-Bikes verlieren. Darüber hinaus gefährden Sie durch unsachgemäße Arbeiten an der Anlage Ihre eigene Sicherheit sowie die anderer Verkehrsteilnehmer. Das Risiko von Unfällen, die durch Manipulationen verursacht werden, kann zu hohen persönlichen Haftungskosten und möglicherweise sogar der Gefahr einer strafrechtlichen Verfolgung führen.

Bitte beachten Sie: Ihre Rahmennummer befindet sich auf der Unterseite des Fahrradrahmens in der Nähe des Tretlagers. Dies kann für Versicherungszwecke erforderlich sein.

09. Batteriezustand

Im Folgenden finden Sie einige Tipps und Tricks, um die Leistung und Lebensdauer Ihres neuen E-Bike-Akkus zu optimieren:

1. Lassen Sie Ihren Akku niemals leer laufen. Dies führt zu irreparablen Schäden und verkürzt die Lebensdauer drastisch.
2. Lagern Sie Ihren Akku mit einer Ladung von 50 - 80%. Eine Aufladung bis zu 100% ist in Ordnung, aber vermeiden Sie es, ihr Akku über einen längeren Zeitraum (länger als einen Monat) mit 100% zu lagern. Wenn möglich, sollten Sie am besten den Akku während der Lagerung aus dem Fahrrad herausnehmen.
3. Lagern Sie Ihren Akku an einem trockenen, kühlen Ort, ohne direkte Sonneneinstrahlung und bei einer Temperatur zwischen 5 und 20°C (41 - 68°F). Wenn Sie Ihr Fahrrad an wärmeren Sommertagen benutzen, nehmen Sie den Akku heraus, wenn möglich.

Wenn Sie Ihr Fahrrad im Winter draußen aufbewahren, sollten Sie den Akku bei Frost oder Schneefall auch herausnehmen.

4. Unser intelligentes Ladegerät erkennt automatisch, wenn Ihr Akku vollständig geladen ist und schaltet dann den Ladevorgang ab. Wir empfehlen Ihnen jedoch, das Ladegerät von den Akku zu trennen, wenn der Akku vollständig geladen ist und die Anzeileuchte am Ladegerät von rot auf grün wechselt. Aus Sicherheitsgründen raten wir Ihnen außerdem, den Akku nicht unbeaufsichtigt zu lassen während er aufgeladen wird.

5. Ihr LEKKER Fahrrad ist mit dem Bafang C11 Display ausgestattet. Das Display zeigt Ihnen die verbleibende Reichweite Ihres Akkus an. Diese Zahl berücksichtigt jedoch nicht Ihr Gewicht, das Gelände, die Temperatur und Ihr Fahrstil. Aus diesen Gründen sollten Sie diese Zahl auch nur als grobe und relative Referenz benutzen.

6. Welche Faktoren beeinflussen die Reichweite meiner Batterie?

- Gewicht und Last des Fahrers (Gepäckträger, Gepäcktaschen, Kindersitz).
- Umgebungsfaktoren wie Gelände, Steigung, Umgebungstemperatur und Wind. Niedrigere Außentemperaturen wirken sich negativ auf die Reichweite Ihres Fahrrads aus.
- Die Unterstützungsstufe, die am Bafang E-System ausgewählt wurde.
- Trittfrequenz-Effizienz: Das Antriebssystem beeinflusst wie effizient Ihr Fahrrad Energie verbraucht. Zum Beispiel das Singlespeed beim Amsterdam+ im Vergleich zum Amsterdam GT mit Evnviolo Steppless. Ein Antriebsstrang mit variabler Übersetzung ermöglicht eine effizientere Nutzung der Energie als eine feste Übersetzung.
- Drehmoment des Motors; ein Mittelmotor mit 80 Nm Drehmoment hilft Ihnen schneller zu beschleunigen als ein Nabenmotor mit 32 Nm, verbraucht dabei aber auch mehr Energie.
- Batteriekapazität: Je größer die Kapazität, desto größer die Reichweite des Fahrrads.
- Alter der Batterie: Mit der Zeit verliert Ihre Batterie die Fähigkeit Ladung zu speichern. Die oben genannten Punkte helfen diesen Prozess zu verlangsamen.

7. Es ist immer besser die Batterie Ihres E-Bikes viel und oft zu benutzen. Steigen Sie also auf Ihr Fahrrad und machen Sie (regelmäßig) eine Spritztour!